

# FORESTIER

## Lampe suspendue



|                                   |                             |
|-----------------------------------|-----------------------------|
| Numéro d'article:                 | 1015633300000               |
| EAN:                              | 5905840267864               |
| Source lumineuse:                 | 1xLED 12V Intégré           |
| Puissance LED W:                  | 23                          |
| Tension AC:                       | 220-240V                    |
| Flux lumineux lm:                 | 981 lm                      |
| Température de couleur K:         | 3000K                       |
| Indice de rendu des couleurs CRI: | CRI ≥ 80                    |
| Indice de protection IP:          | IP20                        |
| Classe de protection:             | 2                           |
| Système Up&Down:                  | TAK                         |
| Variateur tactile:                | TAK                         |
| Système Click&Dimm:               | N/A                         |
| Fixation magnétique:              | N/A                         |
| Méthode de déclairage LED:        | Direct LED lighting         |
| Matériau de la lampe:             | Métal, Pin teinté           |
| Couleur de la lampe:              | Noir, Noyer                 |
| Numéro d'abat-jour:               | N/A                         |
| Matériau de l'abat-jour:          | N/A                         |
| Couleur de l'abat-jour:           | N/A                         |
| Matériau du câble:                | Synthétique                 |
| Couleur du câble:                 | Transparent                 |
| Déclaration CE:                   | <a href="#">Télécharger</a> |
| Certificat FSC:                   | <a href="#">FSC-C129231</a> |

### Dimensions de la lampe

|                |      |
|----------------|------|
| Hauteur (mm):  | 1100 |
| Largeur (mm):  | 50   |
| Longueur (mm): | 1180 |
| Diamètre (mm): |      |
| Poids net kg:  | 1,26 |
| Poids brut kg: | 1,57 |

### Dimensions du carton n°1

|                |      |
|----------------|------|
| Hauteur (mm):  | 90   |
| Largeur (mm):  | 170  |
| Longueur (mm): | 1200 |

### Dimensions du carton n°2

|                |     |
|----------------|-----|
| Hauteur (mm):  | N/A |
| Largeur (mm):  | N/A |
| Longueur (mm): | N/A |

### Dimensions du carton n°3

|                |     |
|----------------|-----|
| Hauteur (mm):  | N/A |
| Largeur (mm):  | N/A |
| Longueur (mm): | N/A |

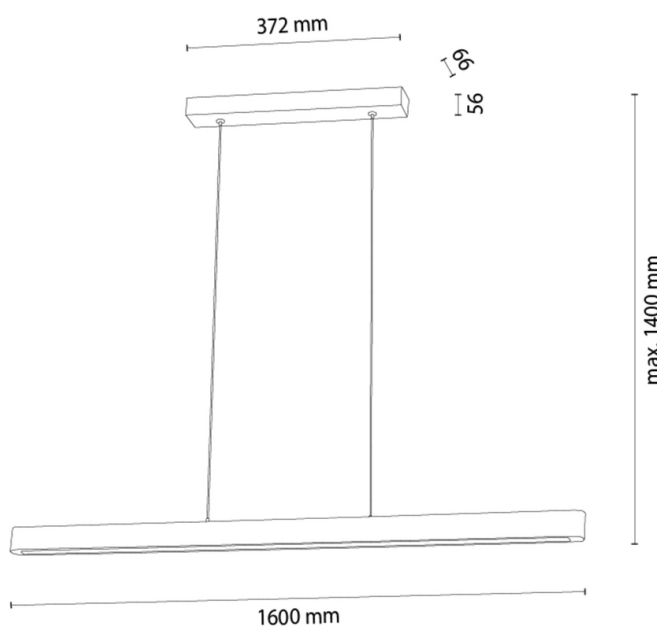

Made in Poland · 5 Years Guarantee